

Betriebsanleitung BN SPAZIO T-LED AP ...



Einzelbatterieleuchten für eine Nennbetriebsdauer von 3 Stunden. Ausführung (EMC 2004/108/CE) gem. SN-EN EN 55015:2007, SN-EN EN 61000-3-2:2006, SN-EN 61547:2011. Ausführung (LVD Low Voltage Directive) gem. SN-EN 60598-1:2009, SN-EN 60598-2-22:2015.

Technische Daten	
Anschlussspannung	AC230V 50Hz
Schutzart	IP 40
Schutzklasse	II
Leuchtmittel	2 x LED 3W (245lm)
Leiteranschluss	1,5mm ²
Temperaturbereich	0°C...+35°C
Nennbetriebsdauer	3h
Batterie	6.0V-2.0Ah Ni-Cd
Stromaufnahme	60 mA
Anschlussleistung	DL 5,5W / BL 1,0W

Technische Änderungen vorbehalten!

Module, Leuchten, Verpackungsmaterialien und Batterien sind gemäss den Bestimmungen zu entsorgen!

Defekte Bauteile dürfen nur gegen Original-Ersatzteile ausgetauscht werden. Nur bei diesen Teilen gewährleisten wir, dass Sie die Sicherheitsanforderungen im vollen Umfang erfüllen. Garantie-, Service- und Haftpflichtansprüche erlöschen bei Verwendung nicht geeigneter Ersatzteile.

Der Einsatz von fehlerhaften Ersatzteilen kann zu fehlerhaftem Betrieb oder einem nicht funktionierendem System führen.

Istruzione d'installazione BN SPAZIO T-LED AP ...



Lampade di segnalazione autonome per una durata di funzionamento nominale di 3 ore. Esecuzione (EMC 2004/108/CE) secondo SN-EN EN 55015:2007, SN-EN EN 61000-3-2:2006, SN-EN 61547:2011. Esecuzione (LVD Low Voltage Directive) secondo SN-EN 60598-1:2009, SN-EN 60598-2-22:2015

Dati tecnici	
tensione di alimentazione	AC230V 50Hz
grado di protezione	IP 40
classe di isolamento	II
corpo illuminante	2 x LED 3W (245lm)
morsetti di allacciamento	1,5mm ²
temperatura ambiente	0°C...+35°C
tempo di autonomia	3h
batteria	6.0V-2.0Ah Ni-Cd
corrente	60 mA
potenza rete	DL 5,0W / BL 1,0W

Soggetto a modifiche tecniche!

Le batterie e i componenti elettrici devono essere smaltiti in base alle direttive e alle norme nazionali sullo smaltimento

I componenti difettosi devono essere sostituiti solo con parti di ricambio originali. Solo in questo caso possiamo garantire il rispetto di tutti i requisiti di sicurezza. I diritti di garanzia, assistenza e responsabilità vengono meno in caso di utilizzo di pezzi di ricambio non idonei.

L'utilizzo di pezzi di ricambio errati può causare un funzionamento non corretto del sistema.

Masse / Dimension
Dimensioni / Dimensions

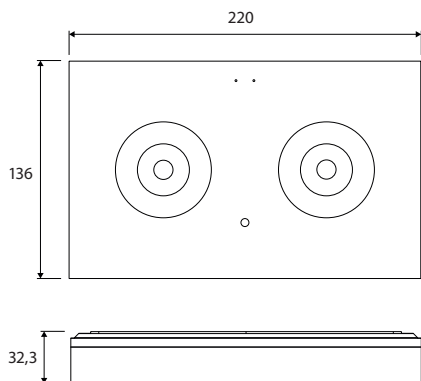

Operating Instruction BN SPAZIO T-LED AP ...



Self-contained luminaires for 3 hours rated duration. Application (EMC 2004/108/CE) acc. SN-EN EN 55015:2007, SN-EN EN 61000-3-2:2006, SN-EN 61547:2011. Application (LVD Low Voltage Directive) acc. SN-EN 60598-1:2009, SN-EN 60598-2-22:2015.

Technical data	
Mains voltage:	AC230V 50Hz
Protection category	IP 40
Protection class	II
Light source:	2 x LED 3W (245lm)
Conductor connection	1,5mm ²
Amb. temp. range	0°C...+35°C
Emergency operation time	3h
Battery	6.0V-2.0Ah Ni-Cd
Consumption current	60 mA
Connection power	M 5,0W / NM 1,0W

Subject to technical changes!

Modules, luminaires, packing materials and batteries have to be disposed as per national requirements!

Defective components must only be replaced with original INOTEC spare parts. We cannot guarantee that safety requirements are fully met if parts other than these are used. No warranty, service or liability claims will be acknowledged if unsuitable spare parts are used.

The use of defective spare parts may result in malfunction or cause the system to fail entirely.

Instructions d'installation BN SPAZIO T-LED AP...



Luminaire autonome avec accumulateur incorporé pour une durée de fonctionnement nominale de 3 heures. Exécution (EMC 2004/108/CE) selon SN-EN EN 55015:2007, SN-EN EN 61000-3-2:2006, SN-EN 61547:2011. Exécution (LVD Low Voltage Directive) selon SN-EN 60598-1:2009, SN-EN 60598-2-22:2015.

Caractéristiques techniques	
tension d'alimentation	AC230V 50Hz
type de protection	IP 40
classe de protection	II
agent lumineux	2 x LED 3W (245lm)
section de raccordement	1,5mm ²
température admissible	0°C...+35°C
durée de service	3h
batterie	6.0V-2.0Ah Ni-Cd
courant absorbé	60 mA
capacité du réseau	DL 5,0W / BL 1,0W

Sous réserve de modifications techniques!

Les batteries et composants électroniques doivent être éliminés conformément aux directives et consignes du pays respectif en matière d'élimination des piles usagées

Les composants défectueux doivent exclusivement être remplacés par des pièces de rechange d'origine. C'est uniquement avec des pièces de rechange d'origine que nous garantissons la conformité intégrale aux exigences de sécurité. Nous ne pouvons accepter aucune demande en garantie, en service ou en responsabilité civile.

L'utilisation de pièces de rechange défectueuses peut entraîner un dysfonctionnement ou une panne du système.

Kennzeichnung gem. SN-EN 60598-2-22 / Marking acc. SN-EN 60598-2-22
Marcatura sec. SN-EN 60598-2-22 / Marquage selon SN-EN 60598-2-22

<small>Beispiel Exemple Esempio Exemple</small>	X	1	AB**E	180
---	----------	----------	--------------	------------

Spalte 1: / Column 1: / Colonna 1: / Colonne 1:
X: eingebaute Einzelbatterie / Self contained lamp / Lampada autonoma / Lampe autonome

Spalte 2: / Column 2: / Colonna 2: / Colonne 2:
0: Notleuchte in Bereitschaftsschaltung / non-maintained operation / Non permanente / Non Permanent
1: Notleuchte in Dauerschaltung / maintained operation / Permanente / Permanent

Spalte 3: / Column 3: / Colonna 3: / Colonne 3:
A: enthält eine Prüfeinrichtung / includes a test facility / comprende un impianto di prova / comprend une installation d'essai
B: enthält eine Fernausschaltung / contains a remotecontrol device / contiene una apertura di telecomando / Il contient une télérupteur
E: Leuchte mit nicht ausschaltbarer Lampe - Batterie / Luminaire with non-disconnectable lamp - battery / Lampada con non disinsensibile lampadina - batteria / Luminaire avec non déconnectable lampe - batterie

Spalte 4: / Column 4: / Colonna 4: / Colonne 4:
Nennbetriebsdauer in min / Nominal duration in minutes / durata nominale in minuti / Autonomie nominale en minutes



LADEDAUER 24 h

AUTONOMIETEST: Dieses Gerät besitzt einen von Mikroprozessoren gesteuerten Schaltkreis, um automatisch wöchentliche Lampentests und alle zehn Wochen einen Autonomietest durchzuführen. Bei einem Stromausfall in den 24 Stunden vor der Durchführung des Netzunabhängigkeitstests wird dieser Test um eine Woche verschoben.

MANUELLE MIT DER FERNBEDIENUNG DURCHFÜHRTE LAMPEN- UND NETZUNABHÄNGIGKEITSTESTS: Der Leuchten- und Netzunabhängigkeitstest kann auch vor Ablauf von 10 Wochen durchgeführt werden. Nachfolgend werden die folgenden Punkte behandelt:

- 1- Die Leuchte oder Leuchten, bei denen Lampen- & Netzunabhängigkeitstests durchgeführt werden, müssen mindestens 24 Stunden an die Stromversorgung angeschlossen sein.
- 2- Drücken Sie auf der Fernbedienung „On“ (die Leuchten müssen an eine Fernbedienung angeschlossen sein).
- 3- Die Leuchten starten gleichzeitig den Lampen- und Netzunabhängigkeitstest.

Der Test kann durch Drücken von „Off“ auf der Fernbedienung abgebrochen werden. Ein Test kann in den 24 Stunden unmittelbar nach dem zuletzt durchgeführten Test nicht ausgeführt werden. Dieser Test beeinflusst nicht den Test, der für einen automatischen Ablauf programmiert wurde. Wird ein solcher Test 24 Stunden vor einem automatischen Test durchgeführt, wird der automatische Test um eine Woche verschoben.

PROGRAMMIEREN DES LEUCHTENTESTS PER FERNBEDIENUNG: Um alle an die Fernbedienung angeschlossenen Leuchten zu programmieren, folgen Sie diesen Schritten:

- 1- UIT die angeschlossene Fernbedienung anhand des Diagramms, drücken Sie „ON“ auf der Fernbedienung.
- 2- Warten Sie 3-10 Sekunden und drücken Sie dann „OFF“.
- 3- Warten Sie erneut 3-10 Sekunden und drücken Sie dann erneut „ON“
- 4- Warten Sie 3-10 Sekunden und drücken Sie dann „OFF“.

Im Anschluss an den letzten Test führen die Lampen alle 7 Tage einen Lampentest und alle 10 Wochen einen Netzunabhängigkeitstest durch; beide Tests werden stets zur gleichen Uhrzeit durchgeführt. Diese Uhrzeit entspricht der Zeit, zu der der letzte Test mithilfe der Fernbedienung durchgeführt wurde.

BATTERIEWECHSEL: Die Batterien sollten getauscht werden, wenn ihre Lebensdauer nicht korrekt ist. Die Batterie darf nur durch qualifizierte Personal ausgetauscht werden.

HINWEIS: Lichtquelle: LED - Nicht austauschbar

AUFZEICHNUNG DER TESTS: Die Autonomietestergebnisse und die Lampentests werden über LEDs gemäss der angegebenen Legende aufgezeichnet. Die folgenden Ergebnisse können angerufen werden:



TEMPO DI RICARICA: 24 ore

TEST DI AUTONOMIA: questo dispositivo ha un circuito controllato da microprocessori per eseguire in automatico i test delle lampade ogni settimana e il test di autonomia ogni dieci settimane. In caso di caduta di rete, durante le 24 ore prima che venga eseguito il test di autonomia, il test sarà rinviato di una settimana.

TEST DELLE LAMPAD E DI AUTONOMIA ESEGUITI MANUALMENTE CON IL TELECOMANDO: Il test delle lampade e quello di autonomia possono essere effettuati senza dover attendere 10 settimane. Attenersi alla seguente procedura:

- 1- l'apparecchio o gli apparecchi, che eseguiranno il test delle lampade e di autonomia, devono essere collegati alla rete elettrica per almeno 24 ore;
- 2- premere "On" sul telecomando (gli apparecchi devono essere collegati al telecomando);
- 3- gli apparecchi cominceranno simultaneamente il test delle lampade e di autonomia.

Il test può essere interrotto premendo „OFF“ sul telecomando. Non è possibile eseguire un test per un periodo di 24 ore dall'ultimo test effettuato. Questo test non influenza sul test che era stato programmato per l'esecuzione automatica. Se il test viene eseguito 24 ore prima di un test automatico, quest'ultimo sarà rinviato di 1 settimana.

PROGRAMMAZIONE DEL TEST DELL'APPARECCHIO CON IL TELECOMANDO: Per programmare tutti gli apparecchi collegati al telecomando, seguire la procedura:

- 1- UIT il telecomando collegato seguendo il diagramma, premere „ON“ sul telecomando
- 2- attendere tra 3- 10 secondi e premere „OFF“
- 3- un'altra pausa tra 3-10 secondi e premere di nuovo „ON“
- 4- attendere tra 3- 10 secondi e premere „OFF“

Dall'ultimo test eseguito, gli apparecchi realizzeranno il test delle lampade ogni 7 giorni e il test di autonomia ogni 10 settimane, entrambi i test saranno condotti alla stessa ora, questa sarà l'ora in cui era stato eseguito l'ultimo test premendo il telecomando.

CAMBIO DELLE BATTERIE: le batterie dovrebbero essere sostituite se la rispettiva autonomia non è quella assegnata. La batteria può essere sostituita solo dal personale qualificato.

NOTA: Sorgente di luce: LED - non sostituibile

MEMORIZZAZIONE DEI TEST: I risultati del test di autonomia e quelli del test delle lampade vengono memorizzati attraverso i LED come mostra la legenda. I risultati che si ottengono sono i seguenti:



CHARGINGTIME: 24 h

DURATION TEST: This device has a circuit controlled by microprocessors in order to do automatically the lamp tests every week, and the duration test every ten weeks. In case of mains failure during the 24 hours before the autonomy test is done, the test will be postponed one week.

LAMP AND AUTONOMY TEST DONE MANUALLY WITH THE REMOTECONTROL

DEVICE: The lamp & autonomy test can be done without having to wait 10 weeks. For which we will follow up the next points :

- 1- The luminaire or luminaires that we will do the lamp & autonomy test must be connected to the mains supply for at least 24 hours.
- 2- Press "On" in the remote control device (the luminaires must be connected to a remote control device).
- 3-The luminaires will begin the lamp &autonomy test simultaneously.

The test can be aborted pressing "OFF" in the remote control device. Atest can not be done during a period of 24 hours from the last test done. This test does not affect the test that had been programmed to be done automatically. If his test is done 24 hours before an automatic test, the automatic test will be postponed 1 week.

PROGRAMMING THE LUMINAIRE TEST BY THE REMOTECONTROL DEVICE: To program all the luminaires connected to the remote control device , follow-up the next steps:

- 1- UIT the remote control device connected following the diagram , press "ON" in the remote control device.
- 2-Wait between 3-10 seconds and press "OFF".
- 3- Another pause between 3-10 seconds and press again "ON".
- 4-Wait between 3-10 seconds and press "OFF".

From the last test done, the luminaires will realize the lamp test every 7 days and the autonomy test every 10 weeks, both test will be done always at the same hour, this hour will be the hour in which we had done the last test pressing the remote control device.

CHANGE OF BATTERIES: The batteries should be change when its duration is not the assigned one. The battery can only be replaced by qualified personnel.

NOTE: Light source: LED - Not replaceable

RECORDING OF TESTS: The duration test results, and the lamps test are memorized through LED'S as the scheme shows. The results you can obtain are the following:



DUREE DECHARGE: 24 h

TEST AUTOMATIQUE DES LAMPES ET DE L'AUTONOMIE: Cet appareil est doté d'un circuit contrôlé par un microprocesseur afin de réaliser automatiquement les tests de lampes toutes les semaines, et de l'autonomie toutes les 10 semaines. Dans le cas d'une coupure de secteur dans les 24 heures qui précèdent la réalisation d'un test d'autonomie, celui-ci sera reporté d'une semaine.

REALISATION MANUELLE DES TESTS POUR LES LAMPES ET DE L'AUTONOMIE, PAR LA TELECOMMANDE: Un test des lampes ou d'autonomie peut être réalisé sans avoir à attendre 10 semaines. Pour cela, il faut opérer de la façon suivante :

- 1- le ou les blocs sur lesquels on souhaite effectuer un test de lampes ou d'autonomie devront être alimentés depuis au moins 24 heures ininterrompues.
- 2- appuyer sur allumage de la télécommande (les blocs devront être raccordés à la ligne de la télécommande suivant le schéma précédent).
- 3- les blocs commenceront à effectuer le test d'autonomie et celui des lampes simultanément.

Le test peut être arrêté en appuyant sur arrêt de la télécommande. Il sera alors impossible de lancer un nouveau test avant 24 heures. La réalisation de ce test n'affectera pas la programmation des tests automatiques. Si ce test est lancé dans les 24H qui précèdent un test automatique d'autonomie , ce dernier sera alors décalé de 1 semaine.

PROGRAMMATION DES TESTS DU BLOC PAR LA TELECOMMANDE: TPour effectuer la programmation de tous les blocs connectés à une ligne de télécommande, il faudra suivre les étapes suivantes :





- 1- Actionner allumage sur la télécommande raccordée suivant le schéma précédent.
- 2- Attendre entre 3 et 10 sec. puis actionner extinction sur cettermetételecommande.
- 3-Après une nouvelle pose de 3 à 10 sec. actionner de nouveau allumage.
- 4-Attendre entre 3 et 10 sec. puis actionner extinction sur cettermetételecommande.

A partir de cette dernière opération, les blocs réaliseront un test de lampes tous les 7 jours et un test d'autonomie toutes les 10 semaines. Ces 2 tests seront toujours lancés à la même heure, celle à laquelle la dernière opération de programmation a été effectuée.

ECHANGE DES BATTERIES: Les batteries doivent être changées quand leur autonomie n'est pas conforme à celle assignée (LED autonomie orange). Les batteries doivent être remplacé par du personnel qualifié

NOTE: Source lumineuse: LED - non remplaçable

VISUALISATION DES RESULTATS DE STESTS: Les résultats de contrôle d'autonomie ainsi que celui des lampes resteront mémorisés visuellement par des LEDs tel que montré sur le schéma. Les résultats que l'on peut obtenir sont les suivants :

LED Signalisierung / LED Signaling LED Segnalazione / LED Signalisation	LED Signalisierung / Description of failure Descrizione errore / Description du défaut
 Grüne LED dauerhaft an + Gelbe LED aus / Green LED permanently on + Yellow LED off LED verde permanente acceso + LED giallo spento / LED verte permanent allumait + LED jaune éteint	System OK (Netzbetrieb) / System OK (mains operation mode) Sistema OK (funzionamento a rete) / System OK (fonctionnement sur secteur)
 Grüne LED aus + Gelbe LED aus / Green LED off + Yellow LED off LED verde spento + LED giallo spento / LED verte éteint + LED jaune éteint	System ohne Spannung / System without supply Sistema senza tensione / Système sans tension
 Grüne LED aus + Gelbe LED blinkend / Green LED off + Yellow LED flashing LED verde spento + LED giallo lampeggiante / LED verte éteint + LED jaune clignotante	Störung Notleuchte / Emergency luminaire fault Lampada d'emergenza errata / Erreur lamps de secours
 Grüne LED blinkend aus + Gelbe LED aus / Green LED flashing + Yellow LED flashing off LED verde lampeggiante + LED giallo spento / LED verte clignotante + LED jaune éteint	Funktionstest / Function test Test di funzionamento / Test de fonctionnement
 Grüne LED aus + Gelbe LED dauerhaft an / Green LED off + Yellow LED on LED verde spento + LED giallo permanente acceso / LED verte éteint + LED jaune permanent allumait	Falsche Autonomiezeit o. Batterie / Incorrect autonomy or battery Autonomia o batterie errate / Autonomie ou batterie incorrecte

A
Demontage des Gehäuses
Disassembly of the housing
Smontaggio della piastra
Démontage de la boîte

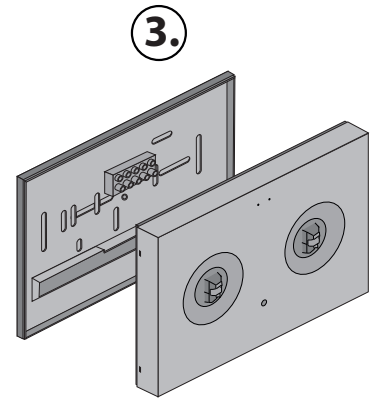
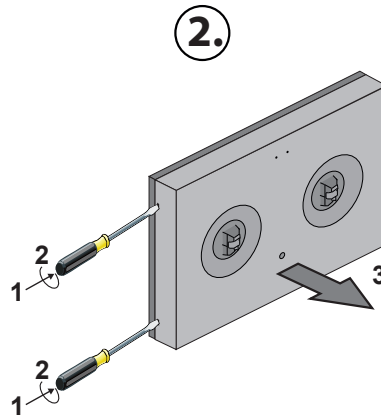
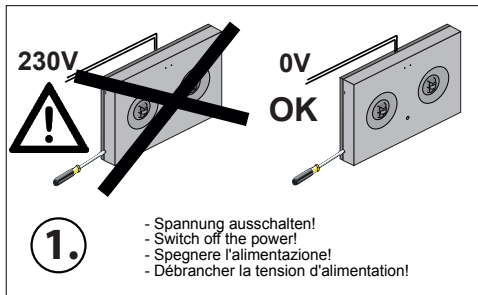

B
Leuchtenmontage
Luminaire installation
Installazione dell'illuminazione
Installation d'éclairage

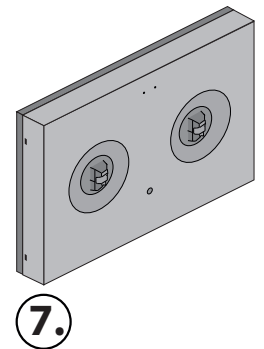
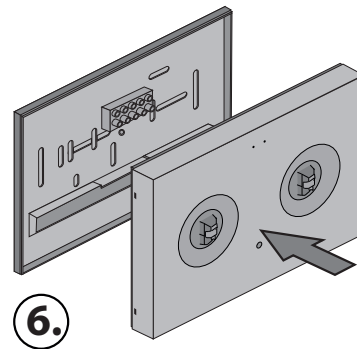
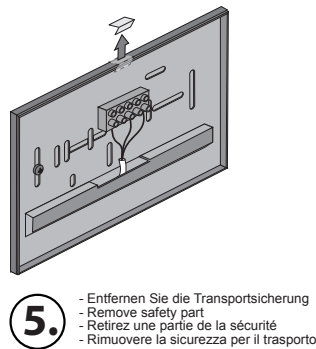
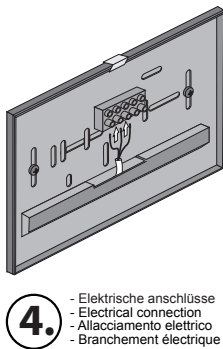
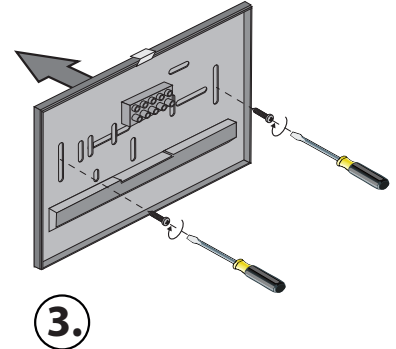
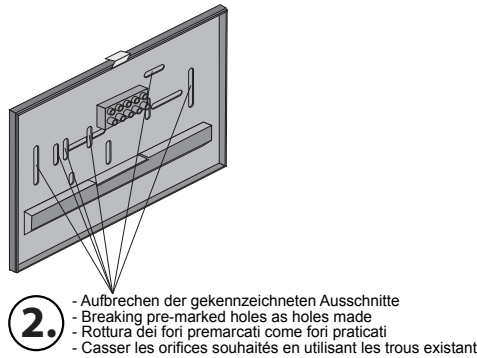
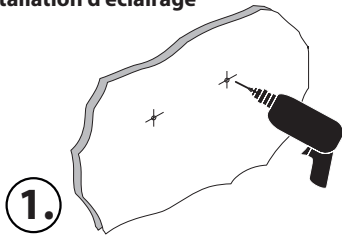

C
Elektrischer Anschluss
Electrical connection
Connessione elettrica
Connexion électrique

Anschlussvarianten
 Connection options
 Opzioni di connessione
 Options de connexion

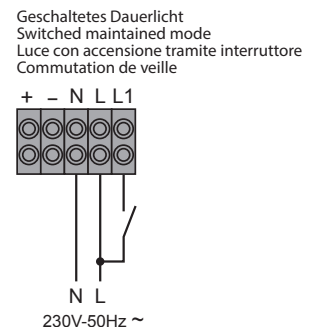
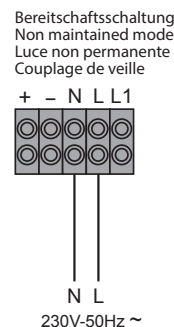
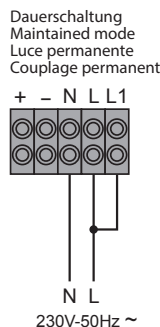
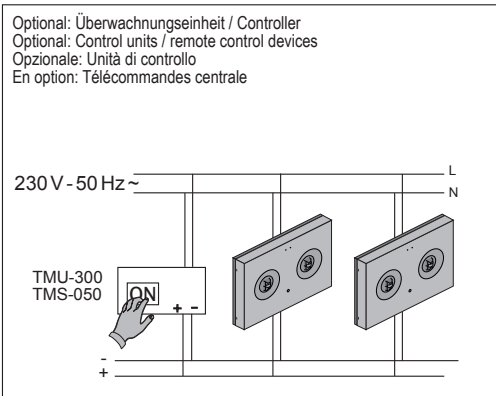
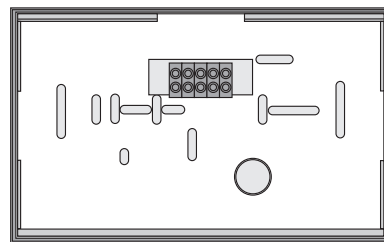

WICHTIG: Bewahren Sie diese Anleitung für spätere Wartungsarbeiten. Die Installation und Wartung der Leuchte darf nur von qualifiziertem Personal durchgeführt werden!
IMPORTANT: Keep this instructions for future maintenance process. The installation and maintenance of the luminaire must be performed by qualified personnel!
IMPORTANTE: Conservare queste istruzioni per manutenzione in futuro. L'installazione e la manutenzione dell'apparecchio devono essere eseguite da personale qualificato!
ATTENTION: Afin de pouvoir réaliser un correct entretien il faut conserver ce mode d'emploi. L'installation et l'entretien du luminaire ne doit être effectué par du personnel qualifié!